

DETAIL C3
M 1:10

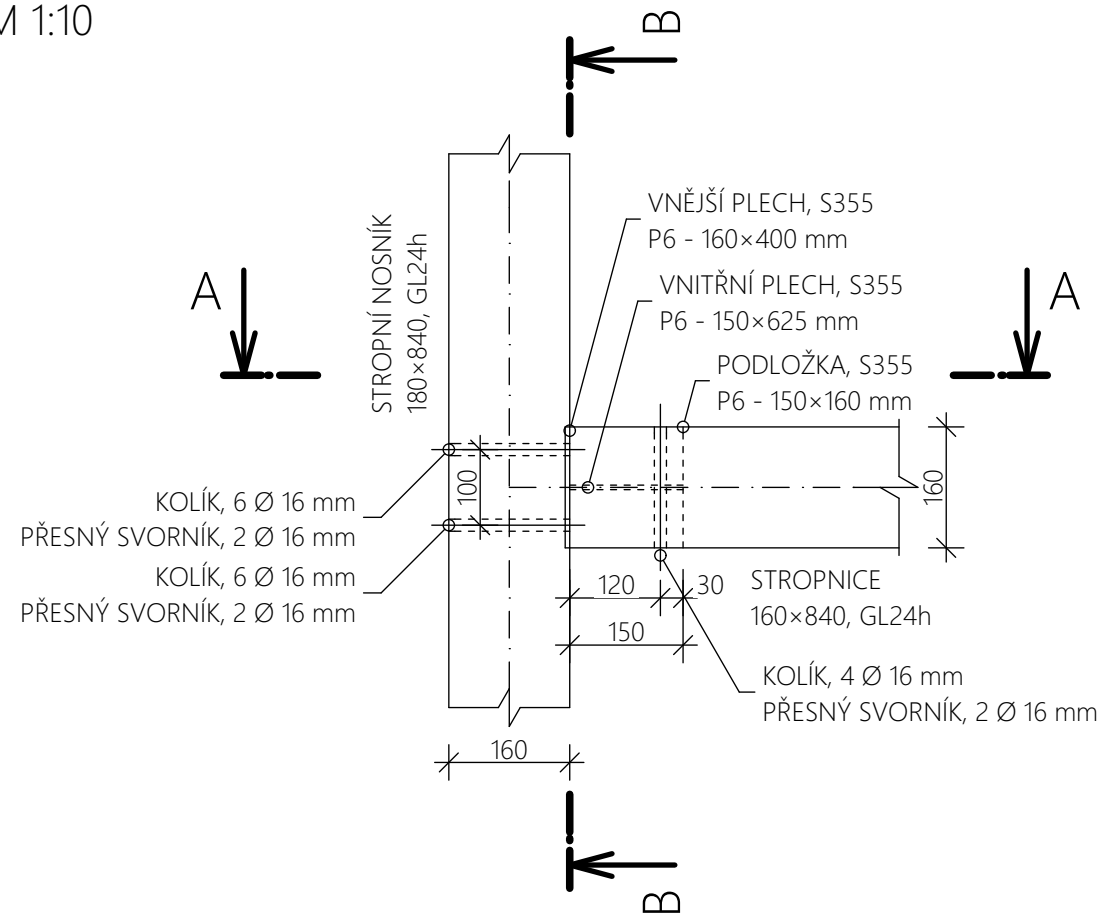

DETAIL C3
ŘEZ B-B

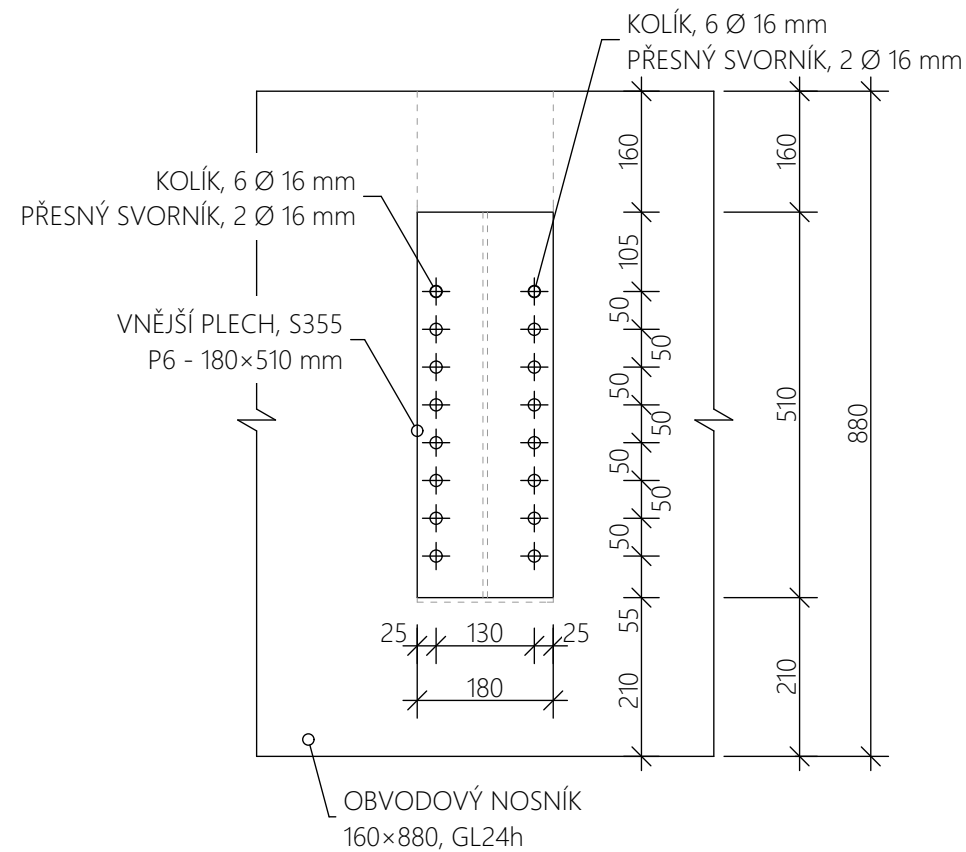

PŮDORYSNÉ SCHÉMA
M 1:500

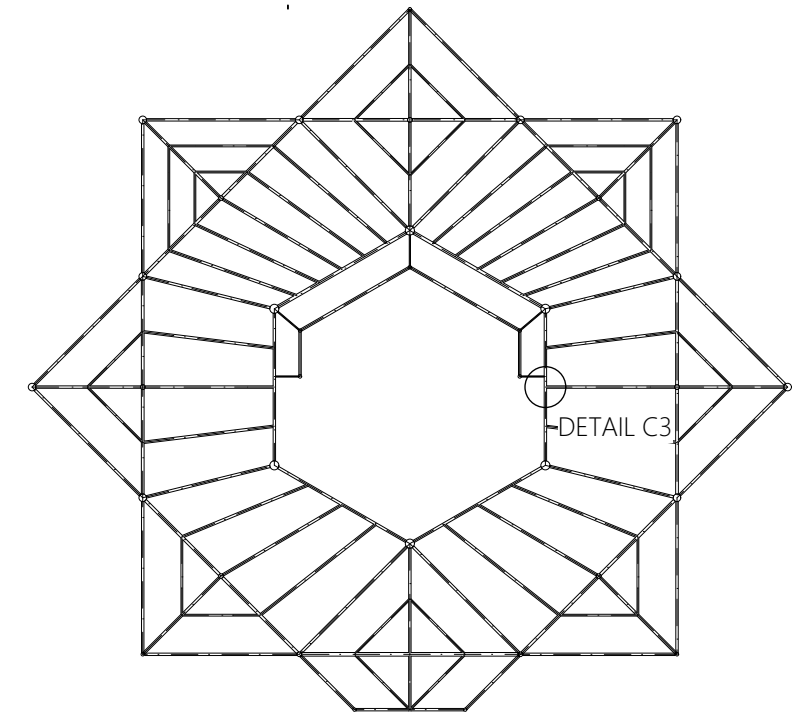

DETAIL C3
ŘEZ A-A

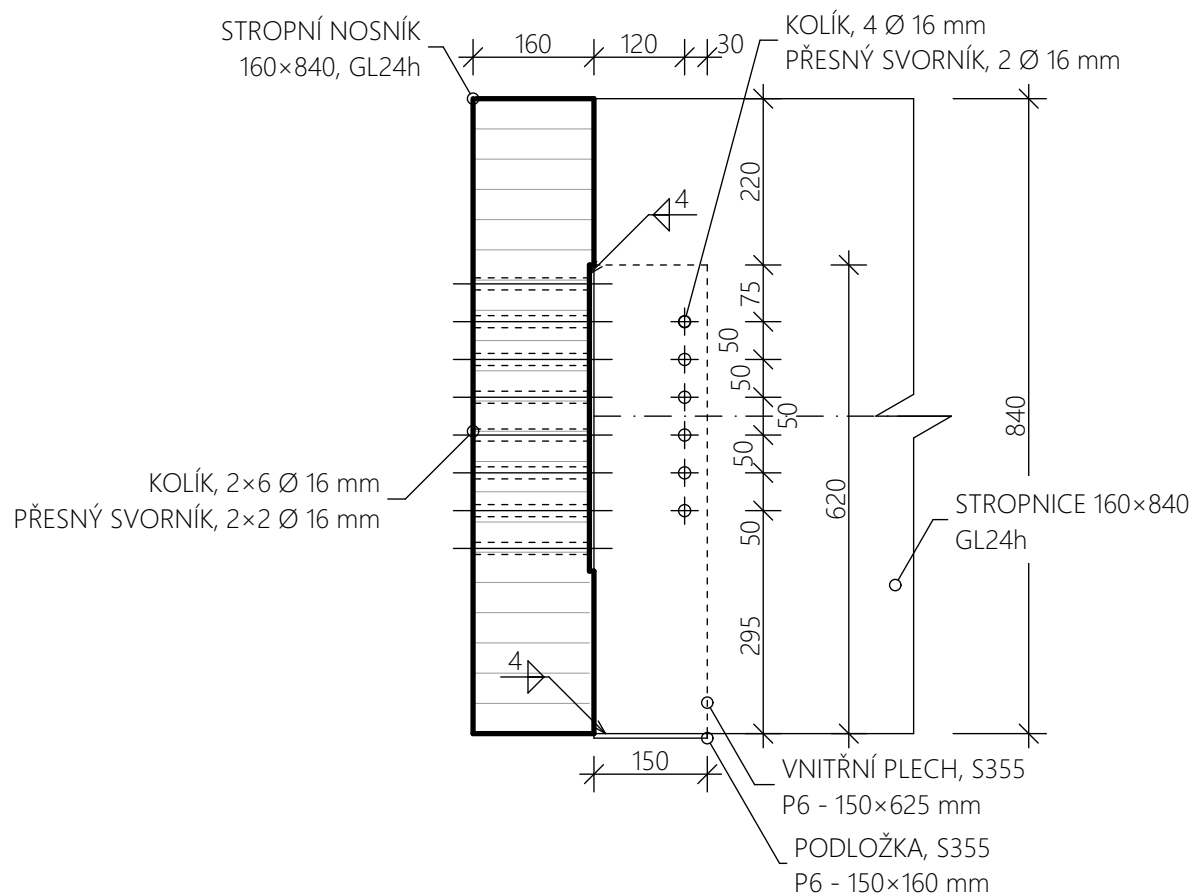

MATERIÁL:

LEPENÉ LAMELOVÉ DŘEVO GL24h
KONSTRUKČNÍ OCEĽ S355JR

SPOJOVACÍ PROSTŘEDKY:

VEŠKERÉ SPOJOVACÍ PROSTŘEDKY JSOU JAKOSTI 8.8, POKUD NENÍ UVEDENO JINAK
U VŠECH SVORNÍKOVÝCH PŘÍPOJŮ JSOU POUŽITY PŘESNÉ SVORNÍKY

OCHRANA:

TŘÍDA PROVOZU 1
TŘÍDY OHROŽENÍ 1, NEPOŽADUJE SE DODATEČNÝ OCHRANNÝ POVLAK KONSTRUKCE.

POZNÁMKY:

OZNAČENÍ DETAILŮ SE SHODUJE SE ZNAČENÍM VE STATICKÉM VÝPOČTU
KONSTRUKCE BYLA NAVRŽENA DLE ČSN EN 1995, ČSN EN 1993

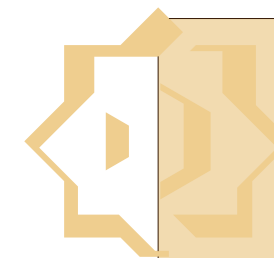
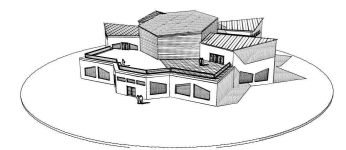

VÝSTAVNÍ GALERIE HVĚZDA
TECHNICKÉ VÝKRESY NÁVRHU STAVBY

DETAIL C3